



УТВЕРЖДАЮ
Директор
Республиканского производственно-
торгового унитарного предприятия
«Беларусьторг»

Шалькевич Е.Ф.

« 30 » 09 2016 год

Председатель конкурсной комиссии
Заместитель директора
Республиканского производственно-
торгового унитарного предприятия
«Беларусьторг»

Петкевич Г.И.

« ___ » _____ 2016 год

ДОКУМЕНТАЦИЯ О ЗАКУПКЕ ТОВАРОВ
(стеклянная бутылка объемами 0,33 литра и 0,7 литра)

Республиканского производственно-торгового унитарного предприятия
«Беларусьторг» Управления делами Президента Республики Беларусь 220033,
г. Минск, пер. Велосипедный 6/3-2 каб. 300

Минск 2016 г

1. Общие сведения о процедуре закупки.

1.1. Вид процедуры закупки: конкурс.

1.2. Документы, на основании которых проводится процедура закупки:

- Постановление Совета Министров Республики Беларусь от 15 марта 2012 года № 229 «О совершенствовании отношений в области закупок товаров (работ, услуг)» (с изменениями и дополнениями), далее - Постановление № 229;
- Положение о порядке осуществления закупок за счет собственных средств на Республиканском производственно-торговом унитарном предприятии «Беларусьторг» Управления делами Президента Республики Беларусь, утвержденного Приказом Директора от 21.06.2012 № 157-ОД.

1.3. Сведения о заказчике:

Заказчиком является Республиканское производственно-торговое унитарное предприятие «Беларусьторг» Управления делами Президента Республики Беларусь, далее по тексту «Заказчик», находящееся по адресу: Республика Беларусь, 220033, г. Минск, пер. Велосипедный 6/3-2 каб. 300, директор – Шалькевич Евгений Феликсович, действующий на основании Устава, телефон/факс: +375 17 215 63 34, эл.почта: brt@brt.by. Provision01@brt.by.

1.4. Наименование комиссии, на которую возложены обязанности по проведению закупки:

- комиссия по закупке (приказ от 29.09.2016 г. № 382 - ОД).

1.5. Предмет закупки:

Лот № 1: Бутылка стеклянная из полубелого стекла марки ПТ по СТБ ГОСТ Р 52022-2003 для пищевых жидкостей (вода) газированных и негазированных, тип Х, венчик Вн-28 под винтовую укупорку по ГОСТ 10117.2-2001 (алюминиевый винтовой колпачок 28*15 мм), номинальная вместимость 330 мл, полная вместимость 345 мл±6 мл (чертеж внешнего вида – приложение № 1)

2017 год – 300 000 штук

2018 год – 300 000 штук

2019 год – 300 000 штук

Лот № 2: Бутылка стеклянная из полубелого стекла марки ПТ по СТБ ГОСТ Р 52022-2003 для пищевых жидкостей (вода) газированных и негазированных, тип Х, венчик Вн-28 под винтовую укупорку по ГОСТ 10117.2-2001 (алюминиевый винтовой колпачок 28*15 мм), номинальная вместимость 700 мл, полная вместимость 730 мл±6 мл (чертеж внешнего вида – приложение № 2)

2017 год – 300 000 штук

2018 год – 300 000 штук

2019 год – 400 000 штук

1.6. Требования к предмету закупки:

Лоты № 1, 2:

- товар должен соответствовать Единым санитарно - эпидемиологическим и гигиеническим требованиям к товарам, подлежащим санитарно-эпидемиологическому надзору, требованиям Технических Регламентов Таможенного Союза, санитарных правил и норм, требованиям ТУ производителя, ГОСТ 10117.1-2001, технологической документации, утвержденной в установленном порядке;
- требования по качеству отливки (прессования): п.п. 5.1.5 – 5.1.13; 5.1.16 – 5.1.21 ГОСТ 10117.1-2001;
- требования по транспортировке, хранению и эксплуатации согласно ГОСТа 10117.1-2001;
- использование имеющегося формокомплекта с доработками (в случае невозможности использования нашего формокомплекта, расходы на изготовление нового формокомплекта несет поставщик).

Особые требования при использовании бутылок на оборудовании розлива:

- отклонения от перпендикулярности вертикальной оси бутылок относительно плоскости дна не должно быть более 0,5 мм;
- отклонение от параллельности плоскости торца венчика горловины плоскости дна бутылки не должно быть более 0,2 мм.
- вид упаковки бутылок – паллеты, упакованные полиэтиленовой термоусадочной пленкой по ГОСТ 25951, на поддонах плоских по ГОСТ 9078

- транспортная упаковка по ГОСТ 10117.1-2001.

1.7. Общая (ориентировочная) стоимость закупки (базовых величин):

Лот № 1: Бутылка стеклянная из полубелого стекла марки ПТ по СТБ ГОСТ Р 52022-2003 для пищевых жидкостей (вода) газированных и негазированных, тип Х, венчик Вн-28 под винтовую укупорку по ГОСТ 10117.2-2001 (алюминиевый винтовой колпачок 28*15 мм), номинальная вместимость 330 мл, полная вместимость 345 мл±6 мл - 9 000 б.в.

Лот № 2: Бутылка стеклянная из полубелого стекла марки ПТ по СТБ ГОСТ Р 52022-2003 для пищевых жидкостей (вода) газированных и негазированных, тип Х, венчик Вн-28 под винтовую укупорку по ГОСТ 10117.2-2001(алюминиевый винтовой колпачок 28*15 мм), номинальная вместимость 700 мл, полная вместимость 730 мл±6 мл - 15 000 б.в.

1.8. Валюта, которая будет использована для оценки конкурсных предложений:

- при оценке конкурсных предложений все предложения будут приводиться к единой валюте: белорусский рубль;

- для приведения цен конкурсных предложений к единой валюте, в целях единообразия их оценки, будут применяться курсы Национального банка Республики Беларусь на день вскрытия предоставленных и зарегистрированных конкурсных предложений.

1.9. Источник финансирования закупки: собственные средства Заказчика.

1.10. Срок отгрузки товара: по письменным заявкам Государственного предприятия «Беларусьторг» в течение не более 10 календарных дней с момента поданной заявки.

1.11. Место и условия поставки товара: самовывоз.

1.12. Форма, сроки и порядок оплаты товара: безналичный расчет, отсрочка платежа не менее 20 календарных дней с даты отгрузки.

1.13. Порядок формирования суммы договора (цены предложения): в стоимость предложения участника должна быть включена стоимость товара (которая должна быть не измена в течении действия заключенного договора), доработка имеющего формокомплекта (при необходимости), налогов и других обязательных платежей.

1.14. Порядок предоставления документации о закупке:

- документация о закупке может быть получена заинтересованными лицами по электронной почте, факсимильной связи или по месту нахождения Заказчика на основании письменной заявки, с указанием адреса электронной почты или факса, направленной Заказчику по адресу: Республика Беларусь, 220033, г. Минск, пер. Велосипедный, 6/3-2 каб. 302, на имя заместителя директора Петкевича Григория Иосифовича, телефон/факс: +375 17 215 63 34, эл. почта: brt@brt.by, Provision01@brt.by.

По всем вопросам проведения конкурса обращаться по тел/факс: + 375 17 215 63 34, + 375 33 300 21 89.

1.15. Участник несет все расходы, связанные с подготовкой и подачей своего предложения.

2. Информация о допуске к участию в процедуре закупки:

Участником процедуры закупки может быть любое лицо, соответствующее требованиям ч.2 подп.2.5 п.2 Постановления №. 229.

2.1. Заказчик вправе:

- отклонить все поступившие предложения в случае признания их всех невыгодными для Заказчика;

- отменить процедуру закупки на любом этапе ее проведения в случаях отсутствия финансирования, утраты необходимости приобретения услуг, изменения предмета закупки и (или) требований к квалификационным данным участников процедуры закупки;

2.2. Участники имеют право отзывать свои предложения и изменять их содержание, но не позднее предусмотренного условиями закупки окончательного срока их представления.

2.3. В случае принятия Заказчиком решения о проведении переговоров по снижению цены и улучшению критериев оценки поставки Заказчик до проведения оценки предложений направляет участникам уведомления о проведении таких переговоров.

3. Требования к участникам процедуры:

- согласно требованиям ч.2 подп.2.5 п.2 Постановления № 229.
- Участники процедуры закупки должны предоставить следующие документы:
- участник должен быть производителем или официальным представителем (дилером).

4. Требования к форме и содержанию предложения участника иным необходимым требованиям.

4.1. Для участия в процедуре закупки участник должен предоставить:

- заявление на участие в процедуре закупки в произвольной форме;
- конкурсное предложение участника;
- заверенные копии учредительных документов (устав и (или) свидетельство о государственной регистрации);
- гарантийное письмо о том, что организация-претендент не находится в процессе ликвидации, реорганизации, не признана в установленном законодательными актами порядке экономически не состоятельной (банкротом);
- подтверждение статуса производителя или официального представителя.

4.2. Предложение участника должно содержать:

- полное наименование участника, реквизиты с указанием банковских счетов, контактные телефоны;
- наименования и описание предлагаемого товара;
- стоимость товара;
- срок отгрузки;
- условия и сроки оплаты;
- срок действия конкурсного предложения;
- прочие условия, по желанию участника.

4.3. Предложение участника и приложение к нему предоставляются на русском языке. Копии документов заверяются подписью уполномоченного лица и печатью предприятия (организации) с полным указанием занимаемой должности, фамилии и инициалов лица, заверяющего копию.

4.4. В случае необходимости, по требованию Заказчика, участник обязан предоставить ему оригинал данного документа для обозрения и удостоверения верности его копии.

4.5. Не предоставление участником сведений о своих квалификационных данных запрашиваемых заказчиком, позволяют ему отклонить конкурсное предложение, даже в случае признания его наиболее выгодным.

4.6. Участники, предложения которых признаны не соответствующими установленным Заказчиком требованиям, отстраняются от дальнейшего участия в процедуре закупки и предложения таких участников отклоняются. Оценка предложений таких участников комиссией не производится.

4.7. Срок действия предложения участника должно составлять не менее 60 календарных дней с момента вскрытия конверта с предложением.

5. Порядок, место и окончательный срок предоставления участниками предложений.

5.1. Окончательный срок представления предложений участников: до 12 часов 45 минут «03» ноября 2016 г.

5.2. Предложения участников должны быть представлены по адресу: Республика Беларусь, г. Минск, 220033, пер. Велосипедный, 6/3-2 каб. 300 (302).

5.3. Предложения участников должны быть представлены почтой или нарочным в запечатанном конверте, чтобы они поступили Заказчику до истечения положенного срока представления предложений участников.

5.4. Предложения участников поступившее Заказчику после истечения окончательного срока представления предложений, не вскрываются и возвращаются представившему его участнику.

5.5. Участник должен предоставить свое предложение в письменном виде в запечатанном конверте с пометкой: *«На процедуру закупки стеклянной бутылки объемами 0,33 литра и 0,7 литра. Не вскрывать до 14.30 03 ноября 2016 года».*

5.6. Конверт регистрируется в журнале учета корреспонденции, с указанием даты и времени его получения.

5.7. Если конверт не запечатан и не помечен в соответствие с требованиями, Заказчик не несет ответственности за его потерю или вскрытие раньше срока.

5.8. Заказчик имеет право до истечения конечного срока представления предложений продлить этот срок, если один или более участников не в состоянии представить предложения в установленные сроки.

5.9. Вскрытию подлежат конверты с предложениями участников, поступившими до истечения окончательного срока их представления, в порядке регистрации.

5.10. Все участники, представившие предложения в установленные сроки или их представители вправе присутствовать при вскрытии конвертов с предложениями. Для участия в заседании комиссии по вскрытию конвертов участник должен иметь при себе оригинал надлежащим образом оформленной доверенности на право участия в процедурах вскрытия конвертов с предложениями и указанием предмета закупки, участия в переговорах по снижению цены, Ф.И.О., должность, иметь при себе паспорт или иной документ, удостоверяющий личность.

5.11. При вскрытии конвертов с предложениями объявляются: наименование, юридический адрес каждого участника, цена предлагаемого товара. Данные заносятся в протокол заседания комиссии.

5.12. Выписку из протокола заседания комиссии о процедуре вскрытия конвертов с предложениями участников направляются отсутствующим или не направившим своих представителей участникам по их запросу в течение трех рабочих дней со дня поступления запроса заказчику.

5.13. Невозможность предоставления участниками всей информации и не полностью предоставленной, указанной в документации о закупке, могут привести к отклонению предложения участника (признанию данного предложения несоответствующим документации о закупке).

5.14. К дальнейшему участию в процедуре закупки допускаются только те предложения участников, которые объявлены при вскрытии конвертов.

6. Место, дата и время вскрытия конвертов с предложениями участников.

6.1 Конверты с поступившими предложениями участников, вскрываются на заседании комиссии по адресу Заказчика **03 ноября 2016** года в **14 часов 30 минут** по местному времени.

6.2. Комиссия устанавливает наличие и соответствие представленной документации требованиям, указанным в документации о закупке, правильность ее оформления и принимает решение о допуске предложения участника к рассмотрению.

6.3. В период после представления предложений участников, но до их оценки, комиссия в праве назначить проведение с участниками переговоров по снижению цены в представленных предложениях.

6.4. В случае принятия Заказчиком решения о проведении переговоров по снижению цен участники должны направить своих уполномоченных представителей для участия в переговорах, либо сообщить свои предложения посредством направления информации в виде позволяющем определить его достоверность и убедиться в ее получении в установленные сроки (почта, телеграф, электронная почта, факсимильная связь, электронный документ, курьерская доставка, доставка нарочным, курьерская доставка, либо уполномоченным представителем участника и другие).

6.5. Не направление участником ответа на приглашение или не направление им на переговоры своего представителя рассматривается комиссией как отказ от переговоров и в этом случае комиссия будет рассматривать первоначально представленную участником цену.

6.6. Комиссия оформляет и утверждает результаты переговоров по снижению цены, протокол заседания комиссии, подписавшей ее председателем, секретарем, всеми членами комиссии и участниками переговоров. Подписание протокола участниками, не присутствовавшими непосредственно на таких переговорах не требуется.

6.7. Оценка предложений производится комиссией в отсутствие участников или их уполномоченных представителей.

6.8. Результаты процедуры закупки оформляются протоколом, который подписывается председательствующим, секретарем и всеми членами комиссии и утверждается Заказчиком.

7. Выбор победителя процедуры закупки

7.1. Победителем процедуры закупки определяется лицо, предложившее наиболее выгодные условия в соответствии с настоящей документацией.

7.2. Основными критериями определения наилучшего предложения являются цена товара, условия оплаты, срок отгрузки с момента подданной заявки.

Оценка ценовых предложений участников осуществляется по следующей формуле:

Бп=(Зл/Зп)*Кб - при оценке цены и срока отгрузки товара.

Бп=(Зп/Зл)*Кб - при оценке критерия условия оплаты товара:

Бп - полученный балл претендента;

Зл - лучшее значение критерия;

Зп - значение критерия претендента ;

Кб - максимальное количество баллов по критерию оценки, причем значение для указанных критериев оценки представлено следующим образом:

- цена товара - 40 баллов;

- условия оплаты товара (с учетом минимального количества календарных дней и иных условий согласно п. 1.12. настоящей документации) - 10 баллов;

- срок отгрузки с момента подданной заявки –1 балл.

7.3. Наилучшим признается предложение участника, который набрал наибольшее количество баллов при условии соответствия содержания данного предложения обязательным требованиям п. 1.6. документации.

7.4. Результаты процедуры закупки подводятся на заседании комиссии и оформляются протоколом.

7.5. Уведомление о выборе победителя направляются участникам процедуры закупки не позднее следующего дня за днем принятия такого решения.

8. Порядок заключения договора с победителем процедуры закупки.

8.1 Договор на закупку может быть заключен не позднее чем через 5 календарных дней после выбора победителя (приложение № 3).

8.2. Договор заключается в течении срока действия предложения участника, но не позднее 5 календарных дней с момента принятия комиссией решения о выборе победителя процедуры закупки.

8.3. В случае, если выбранный участник отказался подписать или исполнить договор либо не может его подписать в связи с тем, что в период проведения процедуры закупки прекратил свою деятельность, оказался в процессе ликвидации, разделения, выделения или был признан в установленном порядке экономически несостоятельным (банкротом) или по иным причинам, за исключением находящегося в процедуре санации, комиссия признает процедуру закупки несостоявшейся.

9. Порядок отклонения Заказчиком предложений участников и признание процедуры закупки несостоявшейся.

9.1. Комиссия обязана отклонить конкретное предложение участника, если:

- оно не отвечает требованиям документации о закупке;
- участник, представивший его, отказался внести в него изменения и исправить выявленные в нем ошибки или неточности;
- участник, представивший его, не может быть участником в соответствии с требованиями документации о закупке;
- по истечении окончательного срока представления предложений участников, участником представлено новое предложение. В этом случае отклоняются оба предложения, о чем делается соответствующая запись в протоколе заседания комиссии.

9.2. Заказчик обязан в течении 5 (пяти) календарных дней после принятия такого решения уведомить участника, предложение которого отклонено, с указанием причины отклонения. Комиссия имеет право отклонить все предложения участников до выбора наилучшего из них, без возмещения каких-либо затрат участников в случае отсутствия необходимого объема финансирования (если стоимость предмета закупки во всех предложениях участников превышает ориентировочную стоимость закупки).

9.3. Заказчик признает процедуру закупки несостоявшейся в случаях, если:

- поступило менее двух предложений на участие в процедуре закупки;
- в результате отклонения предложений их осталось менее двух;
- отклонены все предложения, в том числе как содержащие экономически невыгодные для заказчика условия;
- победитель процедуры закупки не подписал договор на закупку;
- до заключения договора на закупку проверкой уполномоченных органов (организаций) были выявлены нарушения в проведении процедуры закупки и результаты проверки обжалованы организацией в установленном порядке.

10. Иные условия.

10.1. Сообщение о результатах процедуры закупки размещается в открытом доступе в информационной системе «Тендеры» в течении пяти календарных дней после заключения договора на закупку либо принятия заказчиком решения об ином результате процедуры закупки.

10.2. Если при осуществлении закупок решения и (или) действия (бездействия) организации либо членов комиссии, созданной для проведения закупки, нарушаются права и законные интересы юридического лица или физического лица, в том числе индивидуального предпринимателя, такое лицо или индивидуальный предприниматель вправе обратиться к организации для целей урегулирования спора обжаловать такие решения и (или) действия (бездействия) в судебном порядке.

10.3. Должностные лица Заказчика, которым вменено в обязанность поддерживать связь с претендентами по вопросам проведения оформления конкурентного листа.

Шах Евгений Викторович – ведущий специалист отдела развития собственных производств (моб.тел. +375 33 300 21 89; тел/факс+375 17 215 63 34).

Горбачева Татьяна Николаевна – инженер по стандартизации и сертификации цеха по производству минеральной и питьевой воды «Боровая» (моб. тел. +375 29 296 65 76).

10.4. Не урегулированные настоящей документацией вопросы разрешаются в соответствии с требованиями Постановления № 229

Председатель комиссии:

Заместитель директора

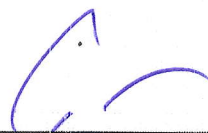

Петкевич Г.И.

Члены комиссии:

Начальник юридического отдела

Юрочкин А.А.

Заместитель главного бухгалтера

Войтехович И.В.

Начальник отдела безопасности

Мосин В.А.

Начальник отдела развития собственных производств

отсут
Радюкевич С.В.

Ведущий специалист отдела развития собственных производств

отсут
Михнович М.Л.

Ведущий специалист отдела экономического планирования и анализа

отсут
Дрозд О.В.

Инженер по стандартизации и сертификации цеха по производству минеральной и питьевой воды «Боровая»



Горбачева Т.Н.

Секретарь комиссии:

Ведущий специалист отдела развития собственных производств

Шах Е.В.

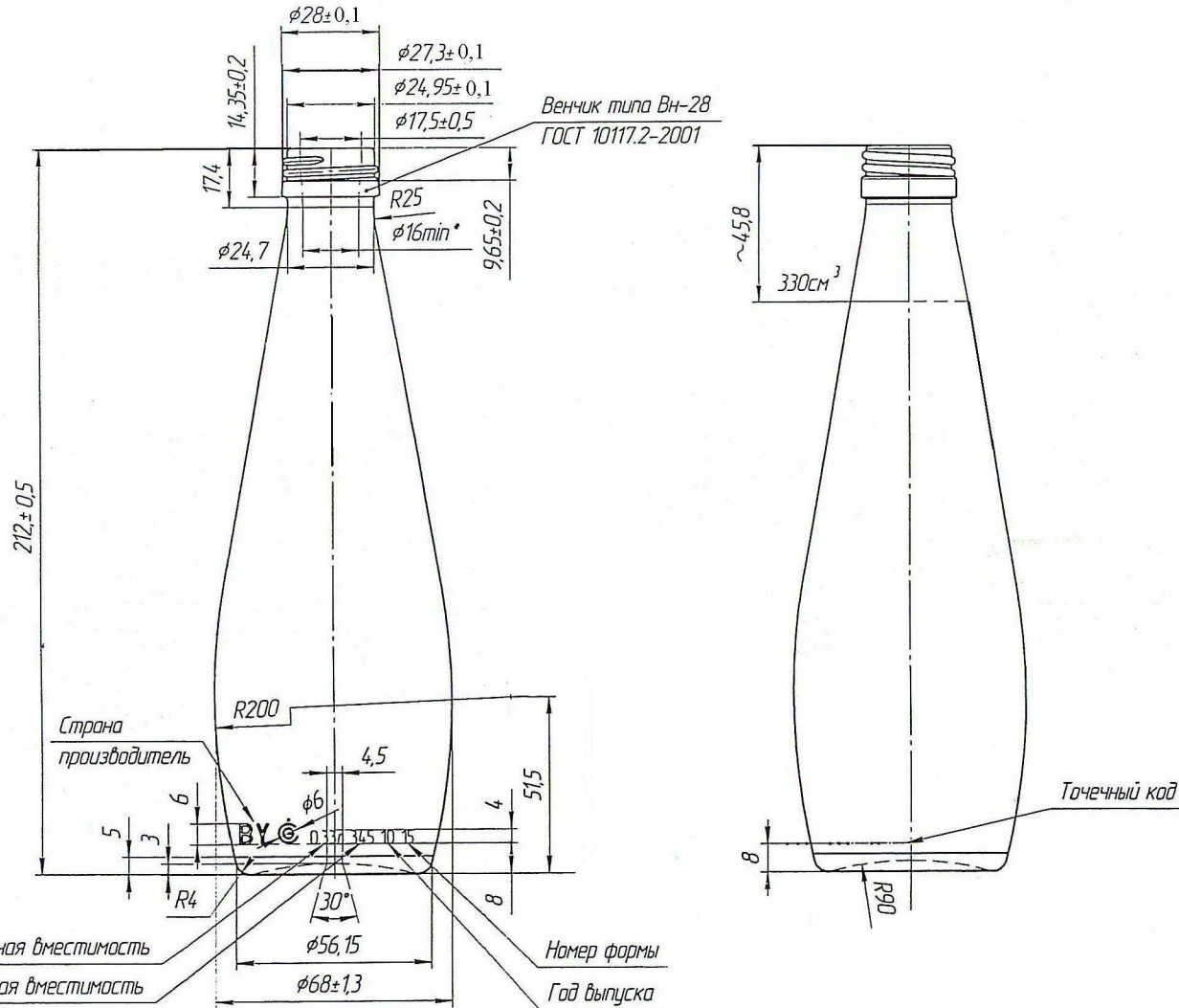
XI-BH-28-330



Б(2:1)

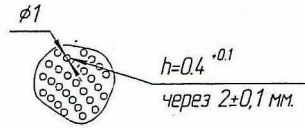

1. * Размеры контролируемые.
2. Номинальная вместимость - 330 см³.
3. Полная вместимость - 345±6 см³.
4. Масса рекомендуемая - 280 гр.

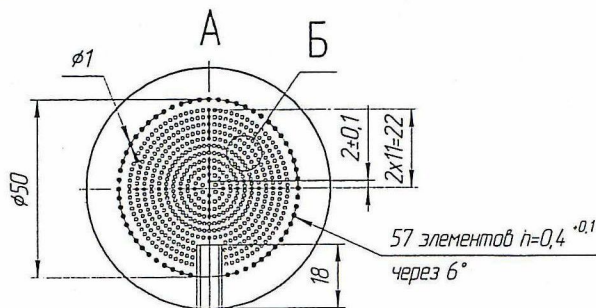

				XI-BH-28-330		
Изм/Лист	№ док-м	Подп.	Дата	Лит	Масса	Масштаб
Разработ	Качинский		2007	0	См. Т.Т.	1:1
Проб.	Белягова			Лист	Листов	1
Т.контр.				ОГК СЗАО		
Исполн				Г.Ткач		

№ подл.	Лист и дата	Валент. инд. №	Лист и дата	Страна №	Перв. элемент.

001/ 01 09 IX

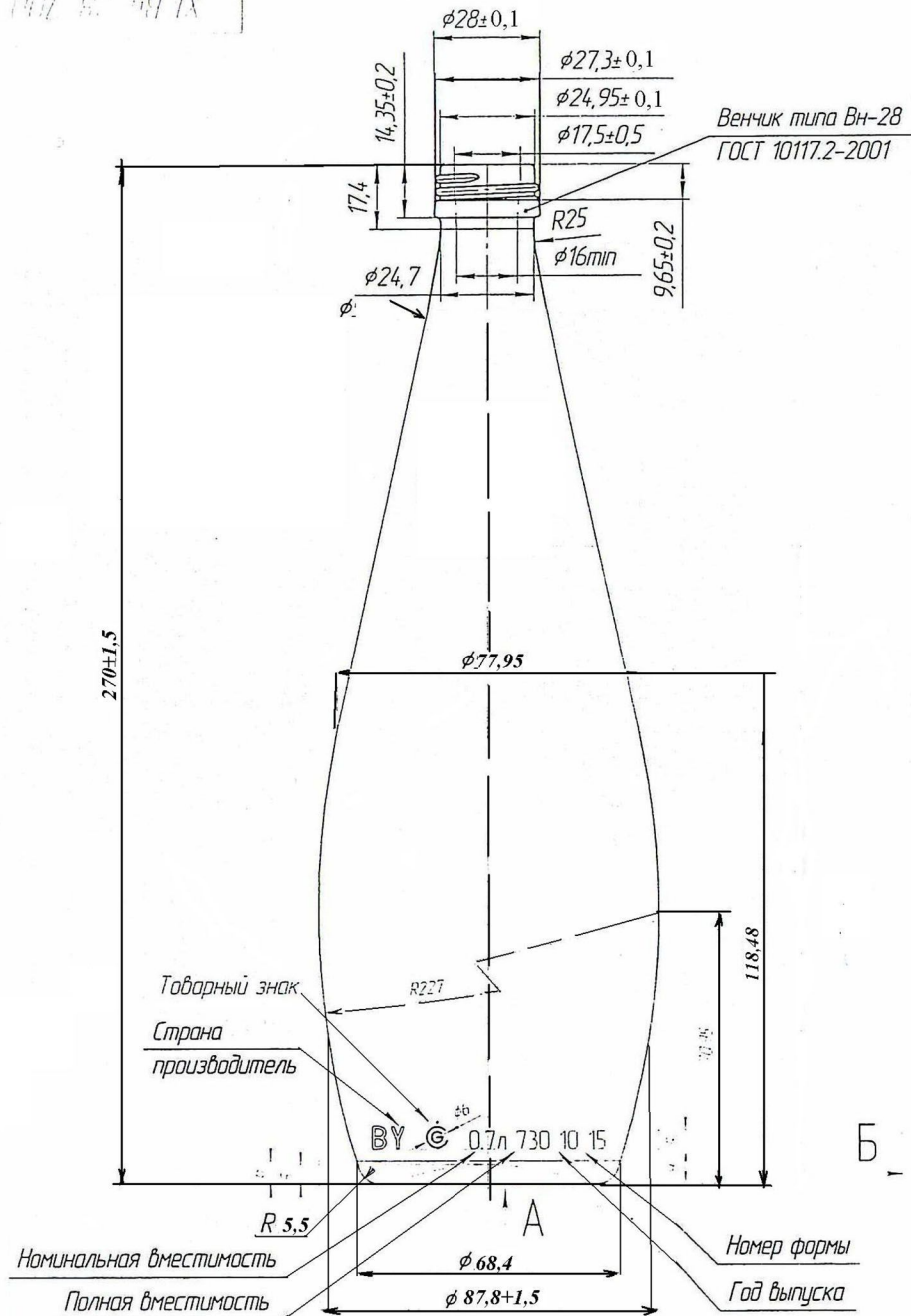

Венчик типа Вн-28
ГОСТ 10117.2-2001

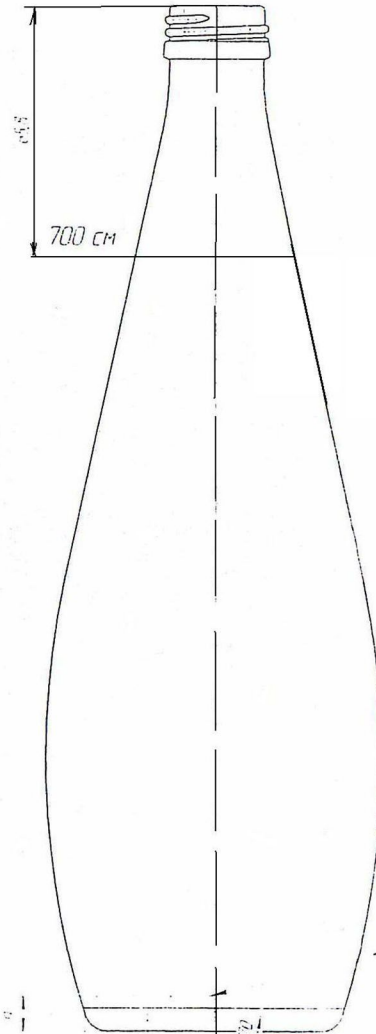

Точечный код

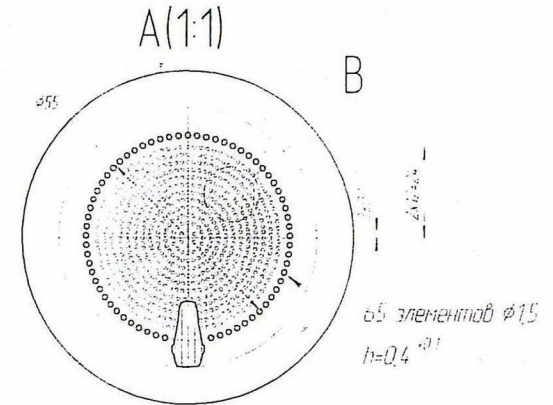

1. * Размеры контролируемые
2. Номинальная вместимость - 700 см³
3. Полная вместимость - 730 см³
4. Масса рекомендуемая - 470 гр

Номинальная вместимость
Полная вместимость

Номер формы
Год выпуска

B(2:1)

B(4:1)

				XI-Вн-28-700		
Исполн	Провер	Утверд	Дата	Исполн	Провер	Дата
Бутылка 700 см ³						

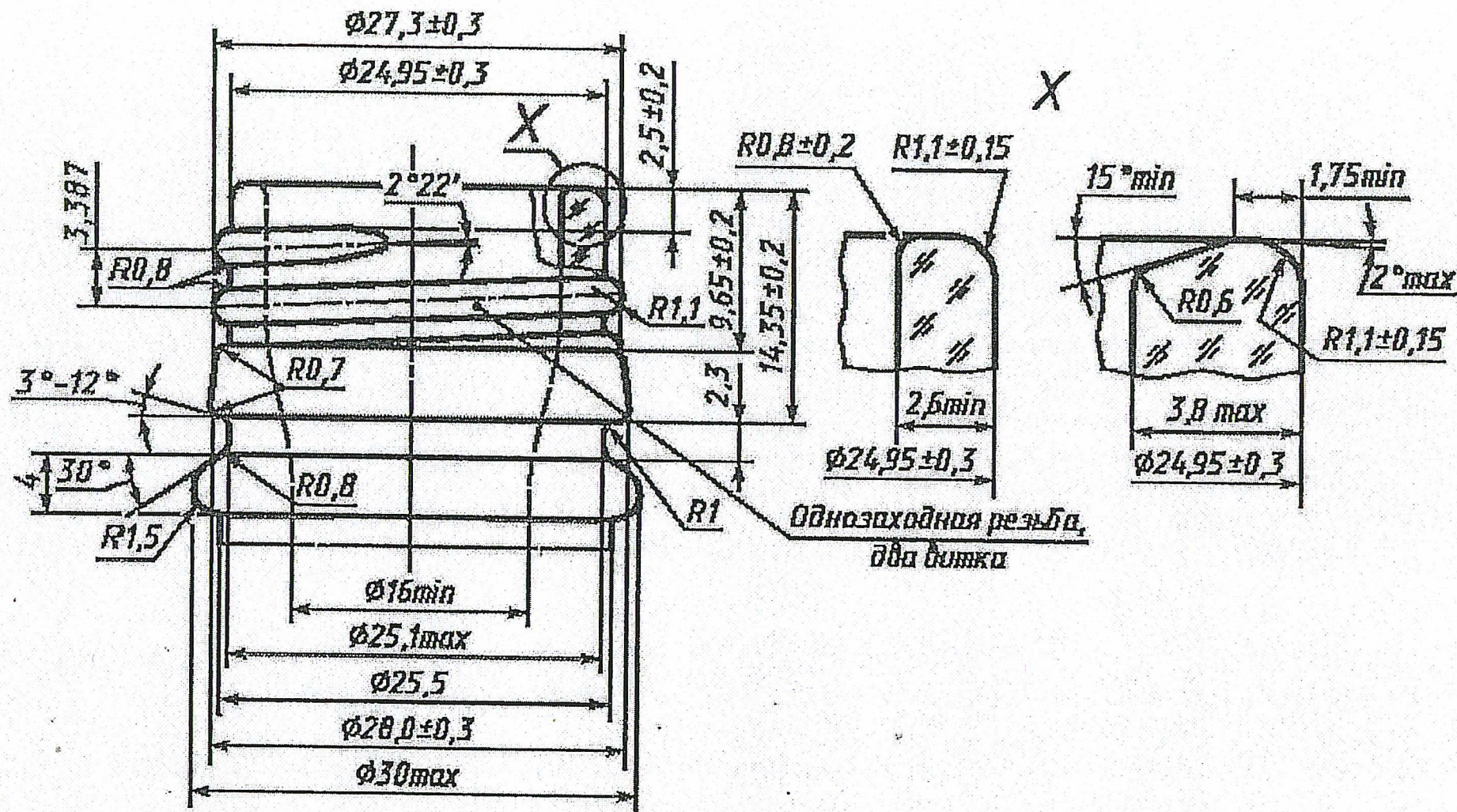

Контролируемые размеры венчика горловины:

Ø 27,3 ± 0,3;

Ø 28,0 ± 0,3;

Ø 16 min – в остальной части горловины.

Допускается изготовление венчика горловины без кольца Ø 30 max.

Рисунок 53 – Венчик типа Вн-28

Договор поставки № _____

г. _____

«__» _____ 2016 г.

именуемое в дальнейшем «Поставщик», в лице _____, действующего на основании _____, с одной стороны, и Республиканское производственно-торговое унитарное предприятие "Беларусьторг" Управления делами Президента Республики Беларусь (Государственное предприятие «Беларусьторг»), именуемое в дальнейшем «Покупатель», в лице Директора Шалькевича Евгения Феликсовича, действующего на основании Устава, с другой стороны, заключили настоящий договор на нижеследующих условиях:

1. ПРЕДМЕТ ДОГОВОРА

1.1. Поставщик обязуется передать в собственность Покупателя, а Покупатель обязуется принять и оплатить Товар в количестве и ассортименте согласно прилагаемых к настоящему Договору Приложений.

1.2. Приложения к настоящему Договору являются неотъемлемой его частью и подписываются обеими сторонами.

1.3. Покупатель, получив Приложение по электронной почте или по факсу, ставит на нее свою печать и подпись уполномоченного лица и отправляет Поставщику в отсканированном виде (по электронной почте) или по факсу в течение двух рабочих дней с момента получения.

1.4. Покупатель обязан в семидневный срок после получения по почте оригинала Приложения подписать его и один экземпляр направить по почте в адрес Поставщика, указанный в настоящем Договоре.

2. ЦЕНА

2.1. Цены на Товары указываются в спецификации к настоящему договору и изменению не подлежат.

2.2. Общая сумма Договора составляет

_____.

2.3. Датой поставки считается момент передачи Товара Покупателю и подписания им или его уполномоченным представителем товарной и товарно-транспортной накладной (CMR).

2.4. Цена Товара включает в себя стоимость тары, если она является невозвратной, и упаковки.

3. УСЛОВИЯ ОПЛАТЫ ТОВАРА И ПЕРЕДАЧИ ЕГО ПОКУПАТЕЛЮ

3.1. Оплата Товара производится путем перечисления денежных средств на расчетный счет Поставщика. Датой оплаты считается дата поступления денежных средств на счет Поставщика.

3.2. Покупатель оплачивает Товар на условиях отсрочки платежа в __ календарных дней.

3.3. Стороны осуществляют сверку взаимных расчетов посредством подписания актов сверки по состоянию на первое число месяца, следующего за расчетным.

Покупатель обязуется подписать и представить Поставщику акт сверки взаимных расчетов в течение 5 дней со дня его получения от Поставщика.

3.4. Поставка Товара осуществляется в 2017 года по письменным заявкам Покупателя в течение _____ календарных дней.

3.5. Доставка Товара осуществляется транспортом Поставщика.

3.6. Цель приобретения товара – для собственного производства.

3.7 Поставщик обязуется выставлять Электронные счета-фактуры (ЭСЧФ) с использованием Портала электронных счетов-фактур (www.vat.gov.by), являющегося информационным ресурсом Министерства по налогам и сборам Республики Беларусь (п.5 статьи 106-1 НК) в течение 10 дней со дня выписки товаросопроводительных документов, но не позднее 5 (пятого) числа месяца, следующего за месяцем отгрузки Товара (выполнения работ, передачи имущественных прав, оказания услуг).

В случае отсутствия ЭСЧФ на Портале Поставщик обязан в течение 90 дней с момента отгрузки товара уплатить Покупателю штрафные санкции в размере суммы НДС, указанной в товарно-транспортной накладной (товарной накладной) на отгрузку товара (акте выполненных работ, акте оказанных услуг, акте переданных имущественных прав)».

4. КАЧЕСТВО ТОВАРА, ПОРЯДОК ПРИЕМКИ ТОВАРА

4.1. Качество поставляемых Товаров должно соответствовать показателям – ТУ ВУ _____.

4.2. Товар считается сданным Поставщиком и принятым Покупателем по количеству и качеству в соответствии с товарно-транспортной накладной и сертификатом качества, выданными Поставщиком.

4.3. Приемка Товара по количеству и качеству осуществляется в соответствии с Положением о приемке товаров по количеству и качеству, утвержденным Постановлением Совета Министров Республики Беларусь от 03.09.2008 №1290.

4.4. Претензии по количеству и качеству Товара должны быть предъявлены Покупателем не позднее 30 календарных дней с даты его отгрузки. Претензия предъявляется заказным письмом с приложением всех подтверждающих ее документов, а именно: актов приемки Товаров по количеству и качеству, коммерческих актов, транспортных документов, Приложений, упаковочных листов, сертификатов по качеству. В претензии должны содержаться наименование и количество товара, несоответствующего условиям настоящего договора, номер партии или грузового места, а также причина, вызвавшая претензию. В случае пропуска указанного 30-дневного срока претензии по количеству и качеству не принимаются и рассмотрению не подлежат.

5. ПОРЯДОК РАССМОТРЕНИЯ СПОРОВ

5.1. Все споры по настоящему договору разрешаются по возможности в ходе переговоров или, по усмотрению одной из сторон, все споры по настоящему договору разрешаются в Экономическом суде г. Минска.

6. ОБСТОЯТЕЛЬСТВА НЕПРЕОДОЛИМОЙ СИЛЫ

6.1. Стороны не несут ответственность за частичное или полное невыполнение своих обязательств по настоящему договору, если такое невыполнение вызвано обстоятельствами непреодолимой силы, к которым относятся наводнение, пожар, землетрясение, другие стихийные бедствия запрет на совершение действий, составляющих содержание обязательств, исходящий от органов государственной власти и управления. Сторона, для которой создалась невозможность исполнения

обязательства, обязана не позднее 15 дней со дня наступления и прекращения обстоятельств непреодолимой силы письменно уведомить другую сторону о наступлении, предполагаемом сроке действия и прекращении вышеуказанных обстоятельств. Факты, изложенные в уведомлении, должны быть подтверждены Белорусской Торгово-промышленной палатой. Не уведомление или несвоевременное уведомление лишает сторону права ссылаться на обстоятельства непреодолимой силы как на основание, освобождающее от ответственности. В случае невозможности выполнения обязательств после окончания времени действия обстоятельств непреодолимой силы, Договор может быть расторгнут в одностороннем порядке после проведения финансовых взаиморасчетов.

7. ОТВЕТСТВЕННОСТЬ

7.1. Право собственности на Товар, и соответствующие имущественные риски, переходят от Поставщика к Покупателю в момент передачи товара Покупателю и подписания уполномоченными лицами накладной (товарной, товарно-транспортной).

7.2. При отгрузке Поставщиком Товара для перевозки железнодорожным транспортом, не предусмотренной планом перевозок, используется договорной тариф на перевозку, который оплачивается Покупателем.

7.3. За нарушение сроков отгрузки товара, в соответствии с п. 3.4 настоящего договора, Поставщик уплачивает пеню в размере 0,1 % от стоимости недопоставленного товара.

7.4. За нарушение сроков оплаты товара Покупатель обязан уплатить Поставщику пеню по ставке 0,1% от неоплаченной суммы за каждый день просрочки.

8. ПРОЧИЕ УСЛОВИЯ

8.1. Настоящий Договор может быть расторгнут по письменному согласованию сторон с предварительным уведомлением другой стороны не менее, чем за два месяца.

8.2. Во всем, что не предусмотрено настоящим договором, стороны руководствуются законодательством Республики Беларусь.

8.3. До осуществления полного расчета по настоящему договору за отгружаемый товар Покупатель не позднее 10-ти календарных дней с даты изменения обязан письменно сообщать Продавцу изменения своего юридического адреса, банковских и отгрузочных реквизитов.

8.4. Документы, отправленные с помощью факсимильной связи (факса) и/или по электронной почте одной из сторон для другой Стороны, обладают полной юридической силой и могут быть использованы в качестве письменных доказательств в суде. В случае обмена сторонами факсимильными копиями документов, обмен оригиналами этих документов обязателен.

8.5. Настоящий Договор составлен в 2-х экземплярах по одному для каждой из сторон, вступает в силу с момента подписания обеими сторонами и действует до полного исполнения обязательств по данному договору.

8.6. Настоящий Договор составлен в двух экземплярах, имеющих одинаковую юридическую силу, по одному экземпляру для каждой из сторон.

8.7. Изменение условий договора или его досрочное расторжение возможно только по соглашению сторон.

9. АДРЕСА И БАНКОВСКИЕ РЕКВИЗИТЫ СТОРОН

ПОСТАВЩИК:

ПОКУПАТЕЛЬ:

Республиканское производственно-
торговое унитарное предприятие
"Беларусьторг" Управления делами
Президента Республики Беларусь
(Государственное предприятие
«Беларусьторг»)
220033 Беларусь, г. Минск, пер.
Велосипедный, 6/3-2, каб. 300
р/с 3012740073015 Дирекция ОАО
«Белинвестбанк» по г. Минску и
Минской области по адресу: г.
Минск, ул. Коллекторная 11
код 153001739
УНП 190690111, ОКПО 37685375
Факс 215 63 34

Директор

_____ /

/

_____ / **Шалькевич Е.Ф.** /